

取扱説明書 LEDパノラマ PS09-HL

このたびは弊社製品をお買い求めいただき、ありがとうございます。

ご使用前に本取扱説明書をよくお読みの上、正しくお使いください。お読みになった後は大切に保管してください。

ご使用前に必ずお読みください。

安全にご使用いただくために してはいけないこと 注意すること 必ず行う（守る）こと

警告 死亡又は重傷を負う恐れがあります。

<p>器具・LEDを水洗いしないでください。火災・感電の原因になります。</p> <p>禁止</p>	<p>異常時は電源スイッチを切ってください。火災・感電の原因になります。</p> <p>切る</p> <p>厳守</p>	<p>お手入れのときは電源プラグを必ず抜いてください。感電の原因になります。</p> <p>厳守</p>
<p>お客さま自身で分解・改造はおやめください。火災・感電の原因になります。</p> <p>分解禁止</p>	<p>引火する危険性のある雰囲気を使わないでください。火災・感電の原因になります。</p> <p>禁止</p>	<p>金属など異物を差し込んだり取り付けたりしないでください。火災・感電の原因になります。</p> <p>禁止</p>

注意 傷害を負う恐れ又は物的損害を生じる恐れがあります。

<p>高温(40℃以上)な場所で使わないでください。火災・感電の原因になります。</p> <p>40℃</p> <p>禁止</p>	<p>強い振動・衝撃のある場所で使わないでください。器具破損によるけがの原因になります。</p> <p>禁止</p>	<p>電源ケーブルは、しっかりと奥まで差し込んでください。火災・感電の原因になります。</p> <p>厳守</p>
<p>斜面で使用しないでください。転倒によりけがの原因になります。</p> <p>禁止</p>	<p>強風にあたる場所での使用はお止めください。転倒によるけがの原因になります。</p> <p>強風</p> <p>禁止</p>	<p>電源ケーブルを引っ張らないでください。転倒によるけが、器具破損の原因になります。</p> <p>禁止</p>
<p>クレーンでの荷揚げ降ろしは行わないでください。落下・けがの原因になります。</p> <p>禁止</p>	<p>お風呂場など湿気の多い場所での使用はお止めください。火災・感電の原因になります。</p> <p>水場使用禁止</p>	<p>PCパイプやLEDを塗装しないでください。過熱・破損してけがの原因になります。</p> <p>禁止</p>
<p>点灯中、消灯直後のLEDには触れないでください。高温のためやけどの原因になります。</p> <p>接触禁止</p>	<p>インバータ発電機以外の発電機は絶対に使用しないでください。器具破損の原因となります。</p> <p>禁止</p>	<p>濡れた手でスイッチを操作しないでください。感電の原因になります。</p> <p>禁止</p>
<p>電源ケーブルの上に資材などモノを乗せないでください。断線・火災の原因になります。</p> <p>禁止</p>	<p>吹き付け作業時は専用ビニール袋で養生してください。</p> <p>厳守</p>	<p>ご使用前に製品に破損がないか、ブレーキが作動するか点検を行ってください。</p> <p>厳守</p>
<p>表示された正しい電圧でお使いください。器具破損の原因になります。</p> <p>厳守</p>		

主な仕様

●製品の仕様

製品名 (型式)	PS09-HL (PS09AH0001)
光源・光源設計寿命	LED ・ 40,000h
全光束・色温度	12,300lm ・ 5,000K (ハイライトを含む)
定格電圧・周波数・消費電力	AC100V ・ 50/60Hz ・ 85W
電源ケーブル (付属品)	10m (リペアポッキンプラグ付)
質量・寸法 (mm)	5.5kg (電源ケーブルを除く) ・ H480 × W260 × D260
保護等級・使用環境 (温度)	屋内型 ・ -10℃～35℃
最大連結台数	10 台 (本機のみを直列で、本機の電源ケーブルで接続した場合)

※仕様は品質向上の為、予告なしに変更する場合があります。

※LED は、使用環境により劣化・変色する事があります。光束は光源の性能値です。光束、色温度の数値は、製品の特性を示す代表値です。照明用の LED にはバラつきが有る為、光源ごとに発光色、明るさが異なる場合があります、その値を保証するものではない事をご了承ください。

各部の名称

■外観

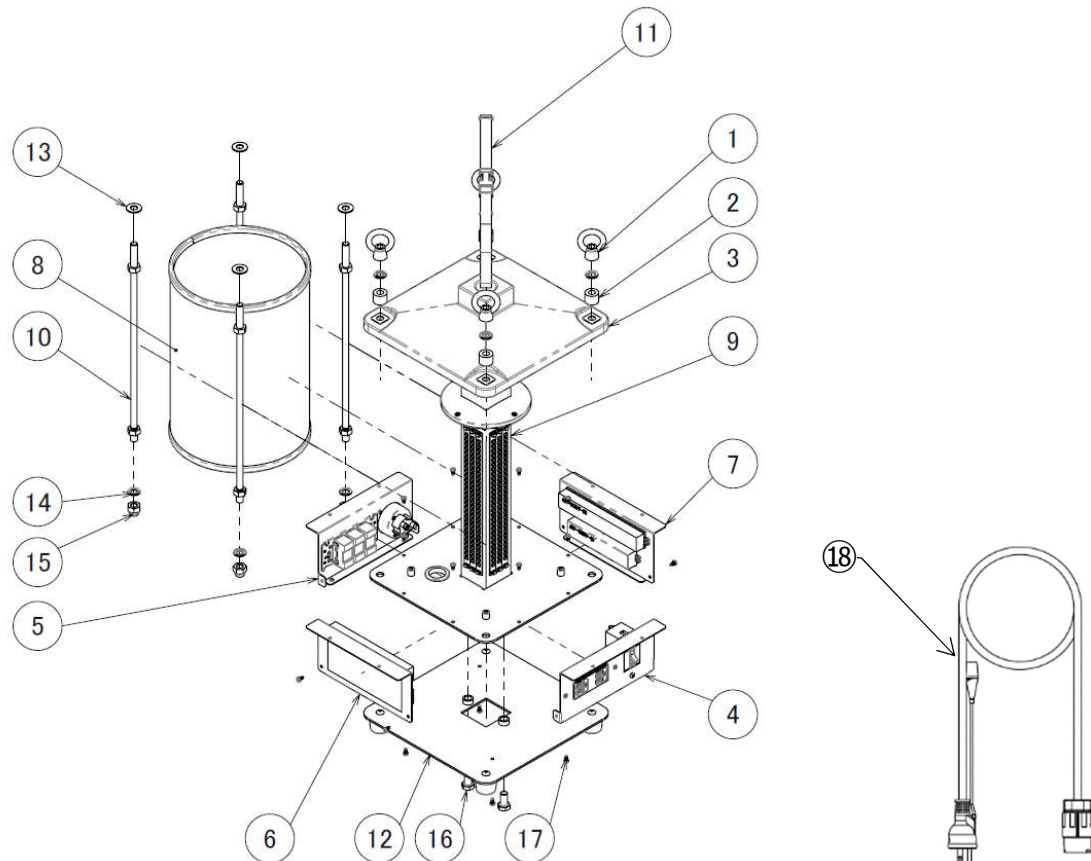

●各部件の名称

- | | | | |
|--------------|-----------------------|-----------------------|----------------|
| ① アイナット M10 | ② スパサーカラー | ③ PC カサ (乳白) | ④ ブレーカーパネル |
| ⑤ インレットパネル | ⑥ SMPS パネル(09)60W セット | ⑦ SMPS パネル(09)45W セット | |
| ⑧ 光拡散 PC パイプ | ⑨ 09 角パイプ | ⑩ 09 保護丸棒 | ⑪ 09 持ち手 (付属品) |
| ⑫ 09 台車 | ⑬ 平ワッシャー | ⑭ スプリングワッシャー | ⑮ 六角袋ナット M10 |
| ⑯ 六角ボルト M10 | ⑰ ナベ(+)S タイプ丸先 | ⑱ 電源ケーブル (付属品) | |

●電源部部品の名称

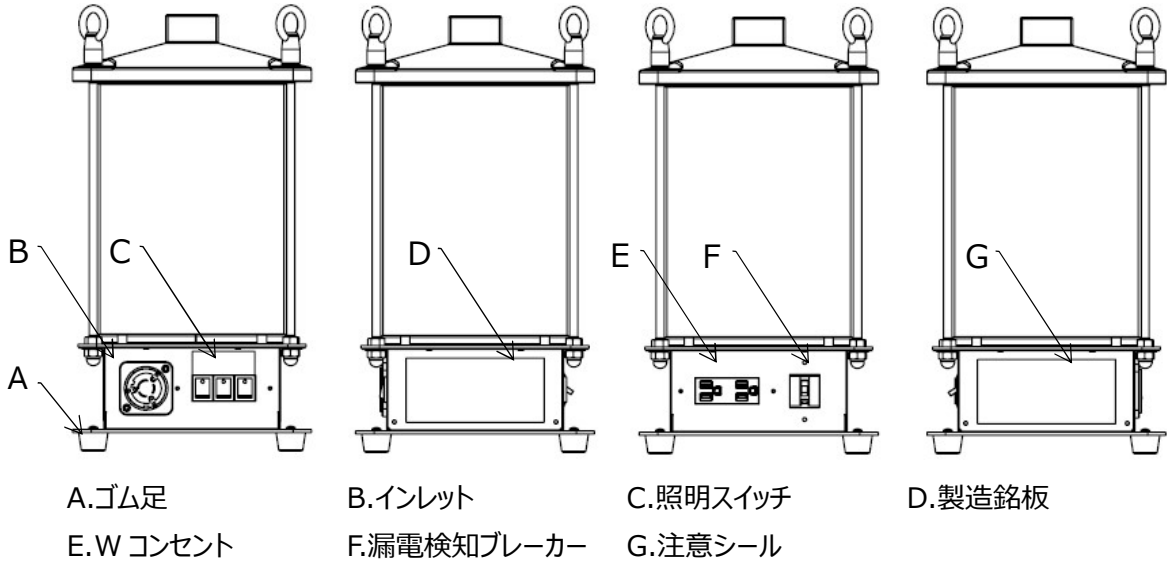

●サービスパーツについて

上記の本体、および付属品は、個別に購入できます。窓口（巻末）へご相談ください。

部品の説明と使い方

■スイッチ類

●漏電検知ブレーカー（本機、およびWコンセント用）

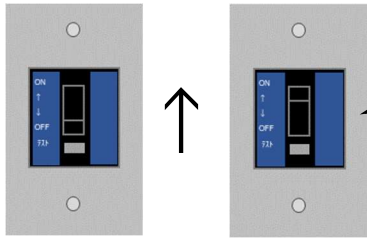

「OFF」状態

通常は、「ON」で使用ください。

●漏電検知ブレーカー（定格電流 20A テストボタン付）

本機と本機に接続した機器の漏電に対し定格感度 15mA で、ブレーカーが落ち（トリップ）ます。テストボタンでトリップする事を確認できます。トリップの際には、問題を取り除いた後、ON にしてください。

●照明スイッチ（ハイライト用 1 個、主照明用 2 個）

●ハイライト 照明スイッチ

ハイライトを ON/OFF します。

●主照明 弱点灯 照明スイッチ

主照明 3 系統の内、1 系統のみ ON/OFF します。

●主照明 中点灯 照明スイッチ

主照明 3 系統の内、2 系統のみ ON/OFF します。

※両スイッチ ON で、強点灯します。

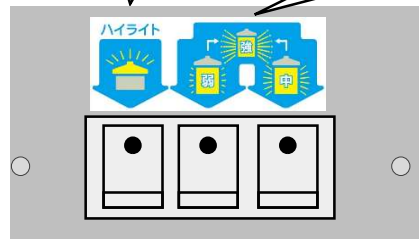

「OFF」状態

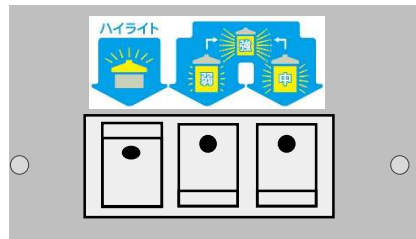

主照明「強 ON」

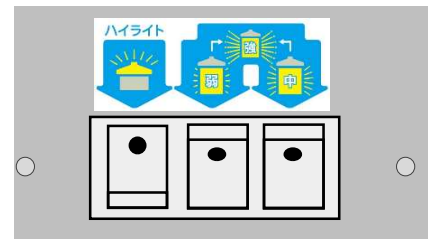

ハイライト「ON」

■ その他の部品

● Wコンセント

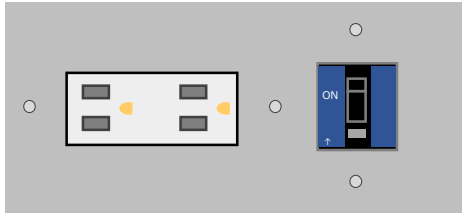

- ・電動工具等の電源として使用できます。
 - ・連結の際に使用します。
- ※合計 15A 以下でご使用ください。

実際の使用例

■ 連結してのご使用

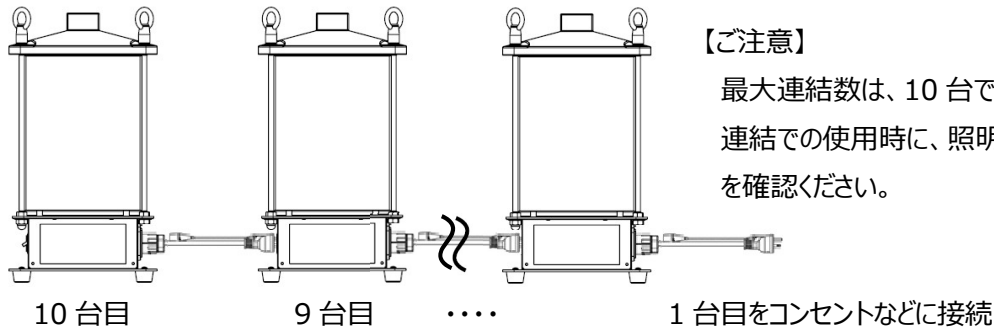

別売オプション

● 三脚アタッチメント

- ・取付用の穴径は、内径 27.6mm、差込深さ 45mm です。
- ・使用される三脚は、お客様でご用意ください。

■ 三脚でご使用時の注意事項

- ・三脚を設置した後、本機を設置してください。
- 本機をしっかり保持し、落とさないようにご注意ください。
- ・三脚用アタッチメントの蝶ネジを確実に締め、外れない事を確認してください。
- また作業の際に指を挟まないようにご注意ください。
- ・電源ケーブルをケーブル収納枠から外し、電源プラグをコンセントなどに接続してください。
- 連結する場合も含めて、電源ケーブルで引き倒さないようにご注意ください。
- ・照明スイッチで、照明を点灯してください。
 - ・しまう際は、逆の手順で作業してください。

※三脚は、お客様でご用意してください。

※三脚の車輪を使って移動させる場合は、転倒防止の為、本機と三脚をしっかり保持し、十分に注意しながらゆっくりと移動させるようにしてください。

※三脚を付けたまま、運ぼうとしないでください。危険です。本機を三脚から降ろして、別々に運ぶようにお願いします。

※風が強い場所で使用される場合は、三脚を固定するなど転倒しないようにご注意ください。

ご使用時、メンテナンス時のご注意

■ 日常のお手入れ

- ・お手入れを始める前に電源プラグを抜き、本体が十分冷えてから作業を開始してください。
- ・本体が砂ぼこり、金属粉などで汚れている場合には、柔らかい布やブラシなどを使い除去してください。
- ・PC カサ、光拡散 PC パイプの汚れは、薄い中性洗剤を含ませた布でふき取ってください。
- ・LED をお手入れする場合は、特に破損にお気をつけください。

※ご注意。下記の事は製品を傷めたり、故障の原因になります。お止めください。

- ・固いブラシ、磨き粉、ベンジン・シンナー、熱湯の使用。

■ 未永くお使い続けて頂くために

弊社で、定期点検、修理も承っております。点検、修理は、原則的に弊社へご依頼ください。お客様ご自身で、修理される際は十分安全にご配慮いただきお客様の責任において作業いただけますようお願い致します。尚、本体の銘板ではご使用者様向けに、分解しないよう注意喚起の記載をしております。

■ 作業の前に

- ・濡れた機体はよく乾燥させてからメンテナンスを行ってください。
- ・必ず電源ケーブルを抜いた状態で作業を行ってください。

■ 作業におけるご注意

- ・本書をご確認ください。
- ・光源部は、上方の4箇所アイナットおよびナットを全て外すとPCカサを外せます。
- ・電源部は、底面の4つのビスを全て外すと台座を分離できます。
- ・サイズの合った工具をご使用いただき、締めすぎなどでネジやビス、ボルトを変形させないようにご注意ください。

■ ご使用前に

- ・ネジやビス、ワッシャーなどすべての部品を元の状態にお戻しください。
- ・漏電していない事を確認してから電源ケーブルを接続してください。

MEMO

こんな時には（Q & A）

Q1 照明が点灯しない。

A1 スイッチが OFF になっていませんか？ 電源プラグは奥まで差し込まれていますか？
漏電検知ブレーカーが OFF になっていませんか？

Q2 LED が暗い、チラつく。

A2 供給電源は AC100V ですか？ 光拡散 PC パイプが汚れていませんか？

Q3 異常発熱や異臭がする。

A3 直ぐに使用を中止して、窓口（巻末）へご相談ください。

ご不明な点や修理に関するご相談は・・・

・修理に関するご相談ならびにご不明な点は、お買い上げの販売店又は下記窓口にご相談ください。

TEL: 049-233-1021 FAX: 049-233-2050

受付時間 9:00～17:00（月～金、祝日を除く）

オンリーワン技術でまちと現場を照らす
HASEGAWA Co.

株式会社 **長谷川製作所**

www.e-hasegawa.co.jp

【本社・工場】	〒350-0812 埼玉県川越市下小坂 83 番地 1	TEL:049-233-1021	FAX:049-233-2050
【札幌営業所】	〒060-0042 北海道札幌市中央区大通西 1 丁目 14-2	TEL:011-806-1490	FAX:011-806-1301
【大阪営業所】	〒530-0001 大阪府大阪市北区梅田 1 丁目 11 番 4-1100 号	TEL:06-4799-9353	FAX:06-4799-9011
【福岡営業所】	〒812-0011 福岡県福岡市博多区博多駅前 1 丁目 15-20	TEL:092-419-2564	

HASEGAWA

LEDパノラマ保証書

製品名	PS09-HL	保証期間	本体1年間 (ただし消耗品は除きます)
※お買い上げ日	年 月 日		
※お客様	ご芳名 様		
	ご住所 電話 ()		
※販売店	住所・店名 電話 ()		

この保証書は、本書記載内容で無料修理を行うことをお約束するものです。
お買い上げの日から上記保証期間内に、取扱説明書・本体ラベル・その他の注意書きに従った正常な使用状態で故障した場合には、本書記載内容にもとづき、お買い上げの販売店が無料修理いたしますので、製品と保証書をご提示のうえ、お買い上げの販売店に修理をご依頼ください。
※印欄に記入のない場合は無効となりますので、必ずご確認ください。