

番号	部品名	PartNo	備考
1	防水プラグ 125V2PE 15A	ESP100-01	PVC・ナイロン
2	防水コネクタ 125V2PE 15A	ESP200-01	PVC・PF
3	VCT 3.5□×3C		
4	深溝ワイヤーコース 10mm		
5	結束バンド SG-200W	ESP018-01	
6	VCT 2□×3C		
7	VCT 0.75□×2C		
8	モールドソケット(防雨型)	ESA006	PVC・PF
9	ワンタッチガード PLA-140		PP
10	コネクタキャップ	ESP010	PE

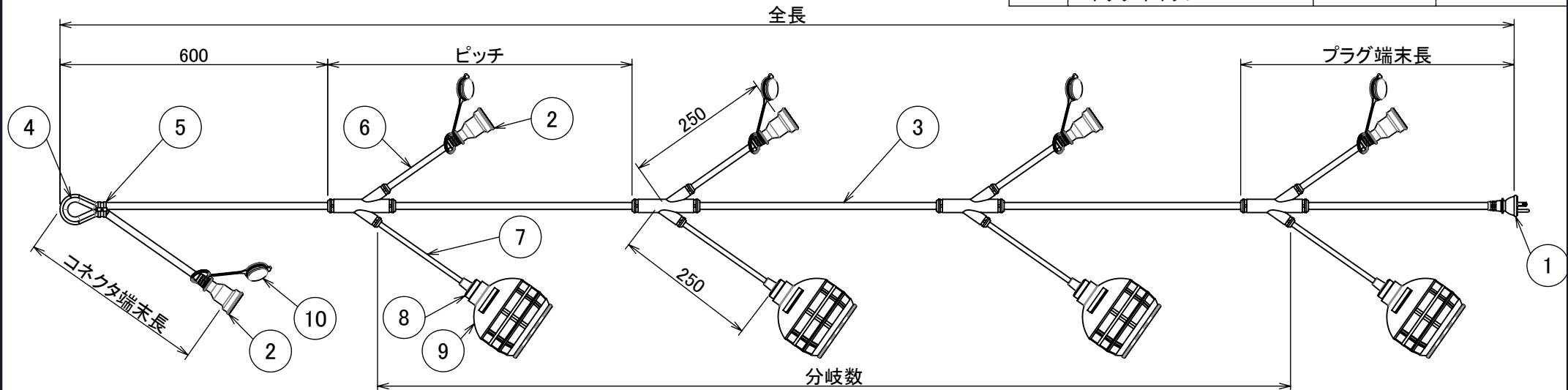

品番	全長	分岐数	ピッチ	プラグ端末長	コネクタ端末長
ESY-3E-4	11.6m	4	3m	2m	0.3m
ESY-3E-6	17.6m	6			
ESY-3E-8	23.6m	8			
ESY-3E-10	29.6m	10			
ESY-3E-12	35.6m	12			

△4			DATE	MATERIAL		FINISH (COLOR)	
△3			2020/04/10				
△2			TOLERANCE	PART NAME			SCALE
△1			0<L≤10 ±0.1 10<L≤50 ±0.2 50<L≤200 ±0.5 200<L≤1000 ±1.0 1000<L ±1.5	ESY-3E			
REV	DATE & NAME	DESCRIPTION		DWG No.		REV	
	DRAWN	PLANNED BY	CHEKED BY	APPROVED	ANGLE	WEIGHT	CAMPANY NAME
	大北 諒	小野寺	長谷川 雄大	長谷川 雄大	⊕		株式会社 長谷川製作所
							SIZE
							A4

仕様は予告なく変更することがあります